



Nyt brugsprøveprogram 2019

Nyt brugsprøveprogram 2019

V/ BHR Vivi Gilsager



IPO bliver til IGP

Prøvesæson = Weekend og helligedage

Minimums deltager = 4

Nyt brugsprøveprogram 2019

V/ BHR Vivi Gilsager



Prøvetyper:

UHP

IBGH 1 til 3 (Færdselsprøve i 3 sværhedsgrader)

IGP 1 til 3 (Nuværende IPO prøver)

FPr 1 til 3 (IPO spor 1-3)

UPr 1 til 3 (IPO gr. B 1-3)

SPr 1 til 3 (IPO gr. C 1-3)

StPr 1 til 3 (Feltsøgprøver)

IFH (V, 1,2 og IGR FH) 4 sporhundepøver

Prøvesæson = Weekend og helligedage

Mindst 4 deltager

Prøvegebyr opbygges efter antal enheder

Nyt brugsprøveprogram 2019

IBGH 1 til 3, International Begleiten Hunde

I IBGH 3 trækkes lod mellem rækkefølge af øvelserne

| Øvelse | IBGH-1 | IBGH-2 | IBGH-3 |
|------------------------------------|-----------|-----------|-----------|
| Lineføring | 30 Point | 20 Point | |
| Fri ved fod | 30 Point | 20 Point | 20 Point |
| Sid under bevægelse | 15 Point | 15 Point | 10 Point |
| Afdækning med indkald | 15 Point | 15 Point | 10 Point |
| Stå under gang | | | 10 Point |
| Apport på jorden | | 10 Point | 15 Point |
| Apport over skrå springbræt 140 cm | | | 15 Point |
| Fremadsendelse med afdækning | | 10 Point | 10 Point |
| Afdækning med afledning | 10 Point | 10 Point | 10 Point |
| I alt | 100 Point | 100 Point | 100 Point |



Nyt brugsprøveprogram 2019

SPOR

| | IGR 1 | IGR 2 | IGR 3 | IFH V | IFH 1 | IFH 2 | IGR FH |
|-------------------------------|--|---|---|---|--|--|--|
| Fremmedspor: F Egtespor: E | E | F | F | E | F | F | F |
| Længde mindst | 300 Skridt | 400 Skridt | 600 Skridt | 600 Skridt | 1200 Skridt | 1800 Skridt | 2 x 1800 Skridt 2 forskellige steder 2 forskellige sporlæggere På 2 dage inden for en prøve |
| Sider | 3 | 3 | 5 | 5 | 7 | 8 1 halvcirkel Radius 30m | 8 1 halvcirkel Radius 30m |
| Vinkler | 2 | 2 | 4 | 4 Deraf 3 rette vinkler. Den sidste vinkel udføres som en spids vinkel. | 6 6 rette vinkler | 7 Deraf mindst 2 spidse vinkler (30-60 grader) | 7 Deraf mindst 2 spidse vinkler (30-60 grader) |
| Afstand mellem siderne | Mindst 50 skridt | Mindst 50 skridt | Mindst 50 skridt | Mindst 50 skridt | Mindst 50 skridt | Mindst 50 skridt | Mindst 50 skridt |
| Genstande (gest) Point | 3 HF's egne genstande 3x 7 Pkt. | 3 Fremmede genstande 3x7 Pkt. | 3 Fremmede genstande 3x7 Pkt. | 3 HF's egne genstande 3x 7 Pkt. | 4 Fremmede genstande 3x5, 1x6 Pkt. | 7 Fremmede genstande 7x3 Pkt. | 7 Fremmede genstande 7x3 Pkt. |
| Placering af genstande | 1.genstand på 1. side 2. genstand på 2. side 3. genstand for enden af sporet | 1. genstand på 1. side 2. genstand på 2. side 3. genstand for enden af sporet | 1. genstand efter mindst 100 skridt på 1. eller 2. side 2. genstand efter dommerens anvisning 3. genstand for enden af sporet | 1. genstand efter mindst 100 skridt på 1. eller 2. side 2. genstand på 2. eller 3. Side 3. genstand for enden af sporet | 1. genstand efter mindst 100 skridt genstand 2+3 i henhold til sporskitsen 4. genstand for enden af sporet | 1. genstand efter mindst 100 skridt genstand. 2-6 i henhold til sporskitsen (det er muligt at lægge 2 genstande på samme side) 7 genstand for enden af sporet | 1. genstand efter mindst 100 skridt genstand 2-6 i henhold til sporskitsen (det er muligt at lægge 2 genstande på samme side) 7. genstand for enden af sporet |
| Ca.-mål for genstandene i cm | L: 10 B: 2-3 H: 0,5-1 | L: 10 B: 2-3 H: 0,5-1 | L: 10 B: 2-3 H: 0,5-1 | L: 10 B: 2-3 H: 0,5-1 | L: 10 B: 2-3 H: 0,5-1 | L: 10 B: 2-3 H: 0,5-1 | L: 10 B: 2-3 H: 0,5-1 |
| Alder | 20 min | 30 min | 60 min | 90 min. | 120 min | 180 min | 180 min |
| Tid til udarbejdelse | 15 min. | 15 min. | 20 min. | 20 min. | 30 min. | 45 min | 45 min |
| Afledning | ---- | ---- | ---- | ---- | 30 min før start | 30 min før start | 30 min før start |
| Adgangskrav | FP | IGP 1 | IGP 2 | FP | FP | FH 1 | IFH2 eller FP |



Nyt brugsprøveprogram 2019

Gr. B

| Øvelse | IGP-1 | IGP-2 | IGP-3 |
|--|-----------------------------------|--|---|
| Fri ved fod | 15 Point | 15 Point | 15 Point |
| Sid under gang | 10 Point | 10 Point | 5 Point |
| Afdækning med indkald | 10 Point Under gang | 10 Point Under gang | 10 Point Under løb |
| Ståøvelse under bevægelse | | 5 Point Under gang med afhentning | 10 Point Under løb med indkald |
| Apport på jorden | 15 Point | 10 Point | 10 Point |
| Flugtspring med apport over en 1 meter højt springbræt | 15 Point | 15 Point | 15 Point |
| Klatrespring henholdsvis apport over klatrespringet | 15 Point Et spring uden apport | 15 Point Et klatrespring frem – og tilbagespring med apport | 15 Point Klatrespring frem – og tilbagespring med apport |
| Fremadsendelse med afdækning | 10 Point | 10 Point | 10 Point |
| Afdækning med afledning | 10 Point | 10 Point | 10 Point |
| I alt | 100 Point | 100 Point | 100 Point |



Nyt brugsprøveprogram 2019

Gr. C



| Øvelser | IGP 1 | IGP 2 | IGP 3 |
|---|-------|-------|-------|
| Rundering | 5 | 5 | 10 |
| Bevogtning og standhals | 15 | 15 | 15 |
| Forhindring af flugtforsøg | 20 | 15 | 10 |
| Afværgelse af overfald fra bevogtningsfasen | 30 | 20 | 15 |
| Rygtransport | - | 5 | 5 |
| Overfald på H fra rygtransport | - | - | 15 |
| Angreb på H under bevægelse | 30 | 20 | 15 |
| Afværgelse af overfald fra bevogtningsfasen | - | 20 | 15 |
| Samlet pointtal | 100 | 100 | 100 |

Nyt brugsprøveprogram 2019

Feltsøg

| Trin | Feltstørrelse | Genstande | Point | Prøvetid |
|------|---------------|--|-------------|----------------|
| 1 | 20 x 30 m | HF- tilhørende genstande, 2 stk. / størrelse 10 x 3 x 1 cm Materiale = ens genstande er tilladt 1 genstand til venstre, 1 til højre | 20 / 21 | 10 minutter |
| 2 | 20 x 40 m | Fremmede genstande 4 stk. / størrelse 10 x 3 x 1 cm Materiale = forskelligt 2 genstande til venstre, 2 til højre | 10/10/10/11 | 12 minutter |
| 3 | 30 x 50 m | Fremmede genstande 5 / størrelse: 5 x 3 x 1 cm Materiale = forskelligt Genstande udlægges tilfældigt | 8/8/8/8/9 | 15 minutter |



Nyt brugsprøveprogram 2019

Feltsøg

3. Arealets beskaffenhed til feltsøgsarbejde

Jordbund: alle naturlige (eng, mark, skovbund) områder med træer er mulige (Søgning ved hjælp af øjnene skal så vidt muligt undgås, derfor ingen kortklippede græsplæner eller andre lignende arealer.

Personer skal flere gange gå på kryds og tværs af søgefeltet før udlægning for at undgå spor i forbindelse med udlægning af genstande.

En afgrænsning af feltsøgningsområdet med markeringsstokke er tilladt

5. Påsætning til feltsøg

Den tænkte midterlinje og afgrænsningslinjer meddeles HF af dommeren

Det er tilladt ved start, at lade H orientere sig på den tænkte midterlinje af søgefeltet HF bevæger sig på den tænkte midterlinje. Han må kun kort forlade denne ved fremvisning af en påvist genstand. Efterfølgende sættes H igen i gang med feltsøget fra midterlinjen. Kommandoer og tegn er tilladt. Kommandoen "tabt" kan suppleres med kommando for søg

Søg med høj næse er ingen fejl. Søgeområdet kan afsøges flere gange.



Nyt brugsprøveprogram 2019

Feltsøg



6. Adfærd ved genstandene:

Genstande skal påvises sikkert og må ikke berøres af H. Genstandene kan påvises siddende, stående eller liggende også skiftevis. En kommando for at få H til at påvise er ikke tilladt og medfører, at genstanden ikke bedømmes.

Det er ikke tilladt at give kommando, som får H til at lægge sig ved genstanden. Når H har påvist en genstand, går HF til H og viser dommeren den fundne genstand ved at række den i vejret, går tilbage til midterlinjen og sætter derfra H i gang med arbejdet igen.

Der er ikke foreskrevet nogen liggeretning. Genstandene skal dog ligge i nærheden af forpoterne

HF går altid hen på siden af H, han må ikke stille sig foran den. En kort ros efter fremvisning af genstanden er tilladt.

Når den sidste genstand er fundet sættes line på H. Derefter følger fremvisning af genstande og framelding hos dommeren

FCI's prøveforordning 2019

Opstilling til figurantens flugtforsøg

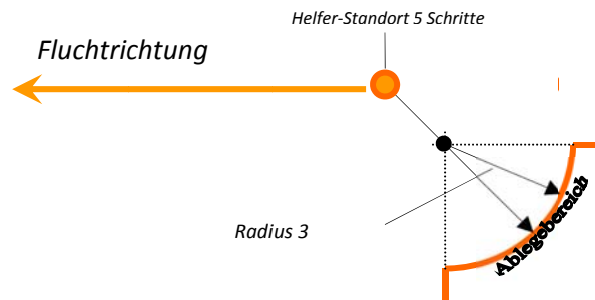

Flugtspring: Pendel Hürde:

Den faste del af springbrættet er 79 cm, den øverste frit bevægelige del er 20 cm.

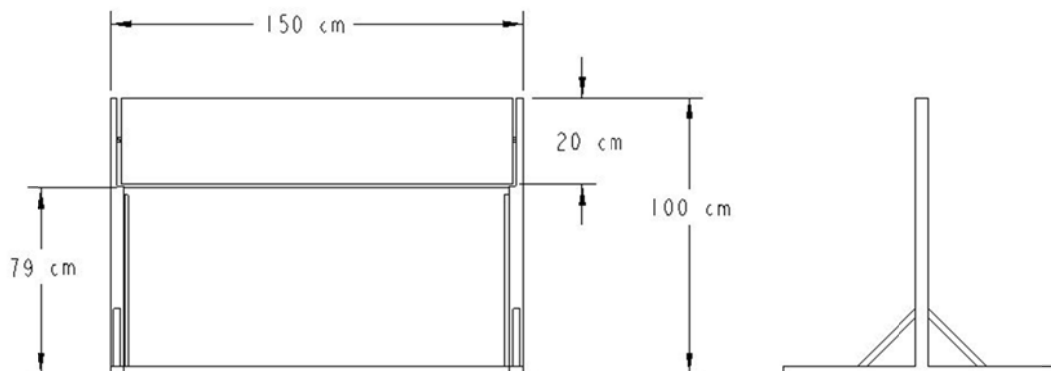

FCI's prøveforordning 2019

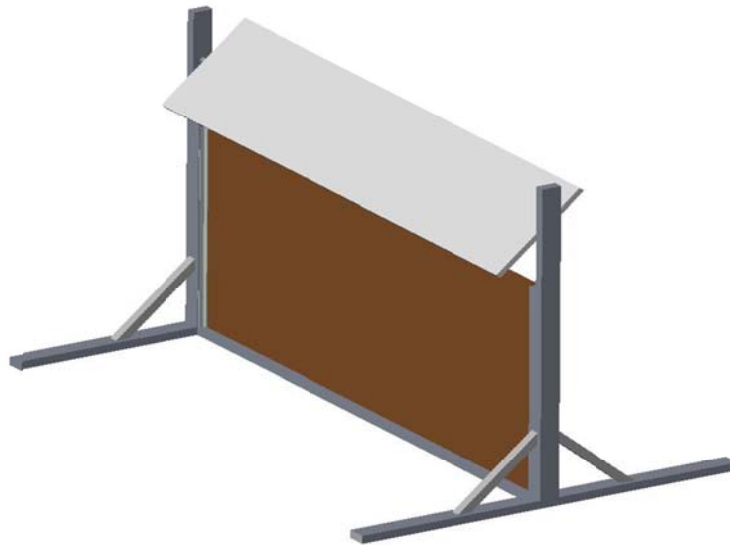

Klatrespring

| | |
|--|---|
| <p>Schrägwand</p> <p>Vorderansicht Höhe 180 cm Breite 150 cm</p> <p>Steigleisten</p> <p>180 cm</p> <p>150 cm</p> <p>Setenansicht Setenlänge je 191 cm Steigleisten 24 x 48</p> <p>191 cm</p> <p>180 cm</p> <p>65 cm 65 cm</p> | <p>Klatrespringet</p> <p>Springstativet består af to med hinanden forbundne klatresider med en bredde på 150 cm og en længde på 191 cm. Ved jorden er siderne så langt fra hinanden at den lodrette højde er 180 cm. Hele overfladen skal være beklædt med et skridsikkert underlag. På siderne skal der på den øverste halvdel monteres 3 klatrelister på 24x48 mm.</p> <p>Alle hunde skal ved en prøve springe over de samme forhindringer</p> <p>Prøvespring under fremførelsen er ikke tilladt</p> |
|--|---|

FCI's prøveforordning 2019

Apportbukke:

| | IGP-1 | IGP-2 | IGP-3 |
|--------------|----------|------------|------------|
| På jorden | 650 Gram | 1.000 Gram | 2.000 Gram |
| Flugtspring | 650 Gram | 650 Gram | 650 Gram |
| Klatrespring | | 650 Gram | 650 Gram |

Tegning af apportbuk

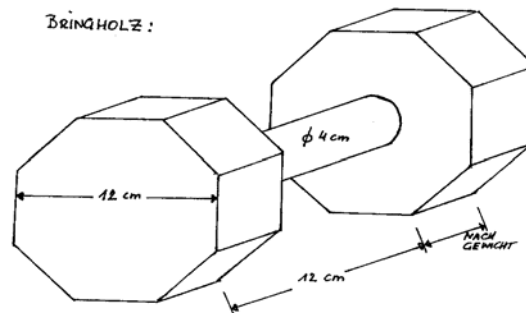

Ved apporтерingsøvelser er det tilladt at anvende apportbukke. De apportbukke, der stilles til rådighed af arrangøren, skal bruges af alle deltagere. Det er ikke tilladt at bruge egne apportbukke.

Den i prøveforordningen viste tegning er kun en model. Det vigtige er, at vægtene stemmer og at mellemstykket er fremstillet af træ, og at det er mindst 4 cm over jorden.